

## STAR 8 S



### OVUNQUE

- > Guida precisa e progressiva
- > Facilità d'accesso in cesta
- > Macchina rapida con sistemi di sicurezza mobili (potholes)
- > Comandi intuitivi con indicatore del livello di carica in cesta
- > Facile nel trasporto e movimentazione
- > Estensione piattaforma + 0.4m

### AL MIGLIOR RAPPORTO QUALITÀ / PREZZO

- > Macchina robusta
- > Albero senza cavi né catene
- > Manutenzione e fermo macchina ancora più ridotti
- > Motori di traslazione elettrici AC senza spazzole
- > Accesso facilitato ai componenti
- > Haulotte Activ'Screen (diagnostica integrata)



**EMILIANA SCALE Srl**

Tel 059 536007

## ALBERI VERTICALI

### DATI TECNICI

#### STAR 8 S

Altezza di lavoro	7.95 m
Altezza piano calpestio	5.95 m
Portata massima - interno	200 kg (1 Pers.)
Dimensioni cesta	0.77 x 1.38 m
Dimensione cesta con estensione	0.77 x 1.78 m
<b>A</b> Lunghezza fuori tutto	1.4 m
<b>B</b> Larghezza fuori tutto	0.79 m
<b>C</b> Altezza a riposo	1.98 m
<b>D</b> Interasse	1.06 m
<b>E</b> Altezza da terra	6 cm
Velocità di traslazione	0.5 - 4.5 km/h
Raggio minimo di sterzata - esterno	1.7 m
Pneumatici antitraccia	318 x 108
Massima inclinazione operativa	1,5° / 3°
Propulsione	4 x 6 V - 180 Ah (C5)
Peso	1150 kg
Pendenza massima superabile	25 %
Altezza massima di traslazione	5.95 m
Capacità serbatoio idraulico	9 l

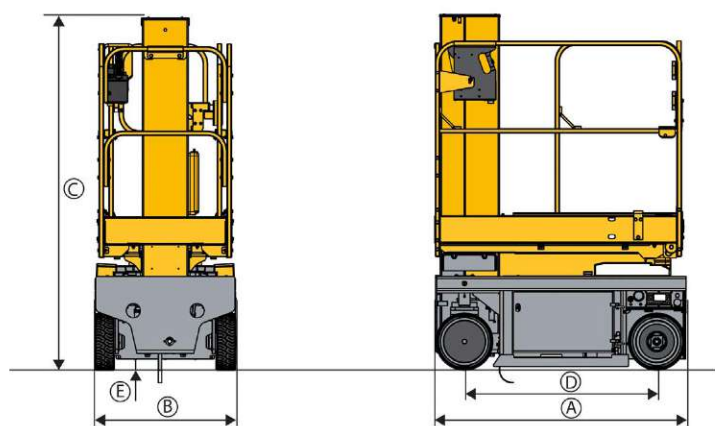

## EQUIPAGGIAMENTO STANDARD

- > Haulotte Activ'Screen
- > Motore elettrico asincrono AC 24V senza spazzole
- > 4 batterie 6V - 180 Ah
- > Caricabatterie 20 A
- > Indicatore di carica delle batterie
- > Sedi forche per movimentazione
- > Anelli di sollevamento
- > CANCELLETTO con porte a battenti
- > Estensione piattaforma + 0.4m
- > Potholes a scomparsa
- > 2 ruote motrici posteriori
- > 2 ruote direttrici anteriori
- > ruote antitraccia
- > Sblocco freni manuale
- > Contatore
- > Clacson
- > Avvisatore acustico di traslazione
- > Stop emergenza
- > Discesa d'emergenza
- > Doppi comandi, cesta e terra
- > Quadro comandi alto amovibile
- > Selettore di velocità massima sul quadro comandi in cesta
- > 2 anelli per imbracatura

## OPZIONI E ACCESSORI

- > Predisposizione per Tracker
- > Batterie gel senza manutenzione
- > Girofaro
- > Presa elettrica in cesta
- > Porta attrezzi
- > Protezione quadro comandi
- > Differenziale 30 mA
- > Olio idraulico per basse temperature
- > Olio biodegradabile

