

Sgabello 6027

Sgabello ad uso professionale in alluminio
Ideale per interventi di manutenzione, garantisce una comoda posizione di lavoro sulla piattaforma con una dimensione maggiorata

Pieghevole con piattaforma in alluminio
Gradino anti-scivolo profondo mm. 83 unito al montante mediante robusta saldatura ad angolo nascosto alla vista
Montante scatolato a doppia anima mm. 80 x 23
Piattaforma in alluminio da mm. 260 x 400
Barre automatiche di sicurezza anti-apertura in alluminio
Rinforzi inferiori per irrigidimento base
Piedini maggiorati con superficie anti-sdrucchiolo
Imballata in termoretraibile
Anno di produzione e marchio del produttore
Libretto e norme d'uso

Le nostre certificazioni:



Piedini maggiorati con superficie anti-sdrucchiolo



Gradino antiscivolo profondo 83 mm



Piattaforma 26x40 cm

Sgabello 6027

DISEGNO TECNICO

le misure riportate in tabella sono indicate con le lettere dell'alfabeto

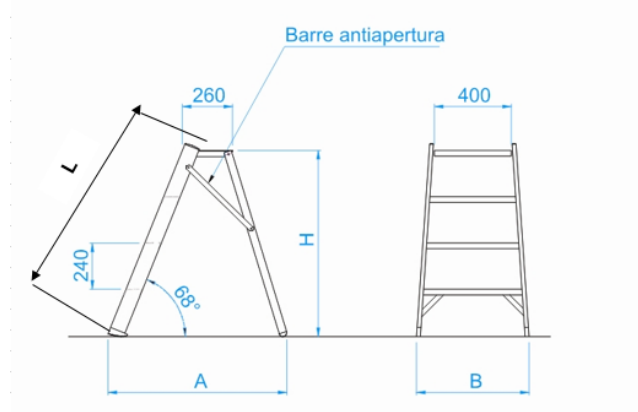

disegno tecnico

Articolo	Gradini + piano	"H" Altezza al piano cm	Altezza di lavoro (piano+2mt)	"L" Lunghezza sgabello cm	"A" Profondità alla base cm	"B" Larghezza alla base cm	Peso Kg
6027/02	2	48	248	70	59	52	4,0
6027/03	3	72	272	95	76	55	5,0
6027/04	4	96	296	121	93	59	6,0

EMILIANA SCALE s.r.l. unipersonale | p.iva 03181260369

Via della scienza, 19 - 41051 Castelnuovo Rangone MO | info@emilianascale.it | tel: 059 536.007 | fax: 059 536.965