

Piattaforma aerea semovente verticale IMER SERIE IM 80 AC

ALLESTIMENTO STANDARD:

- Trazione elettrica sulle ruote anteriori
- Freni di stazionamento elettromagnetici negativi a disinnesto elettrico
- Sterzo ruota a 90°
- Estensione manuale della piattaforma 1,00 mt
- Discesa di emergenza manuale
- Valvola di non ritorno sui cilindri di sollevamento
- Batterie AGM 24V 170Ah C5
- Carica batterie con segnale automatico
- Avvisatore acustico movimenti, clacson, conta-ore
- Inclinometro con rivelatore di movimento e allarme
- Sblocco meccanico della trazione per traino di emergenza
- Pneumatici in gomma piena anti-traccia
- Protezione anticesoimento elettriche
- Protezione antiribaltamento
- Sistema di controllo delle batteria con protezione da bassa tensione
- Parapetti pieghevoli
- Sensore di sovraccarico
- Marcatura CE - EN 280
- Cavo predisposto per presa 230V
- Girofaro
- Pannello di controllo in piattaforma con pulsanti capacitivi, comandi proporzionali e diagnostica

OPTIONALS:

- Kit presa 230V sulla piattaforma (presa, spina e differenziale)
- Kit giro faro aggiuntivo
- Kit aria compressa



DISPONIBILE ANCHE A: NOLEGGIO

Le nostre certificazioni:



I nostri servizi:

Garanzia

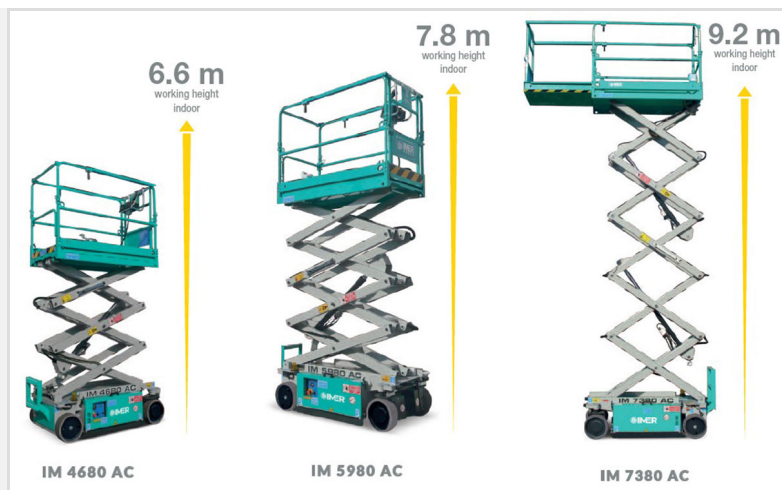



Ringhiere ribaltabili



Prolunga 1,00 mt



Pannello di controllo in piattaforma



IM 5980 AC

dati tecnici: download scheda tecnica completa

DISEGNO TECNICO

le misure riportate in tabella sono indicate con le lettere dell'alfabeto

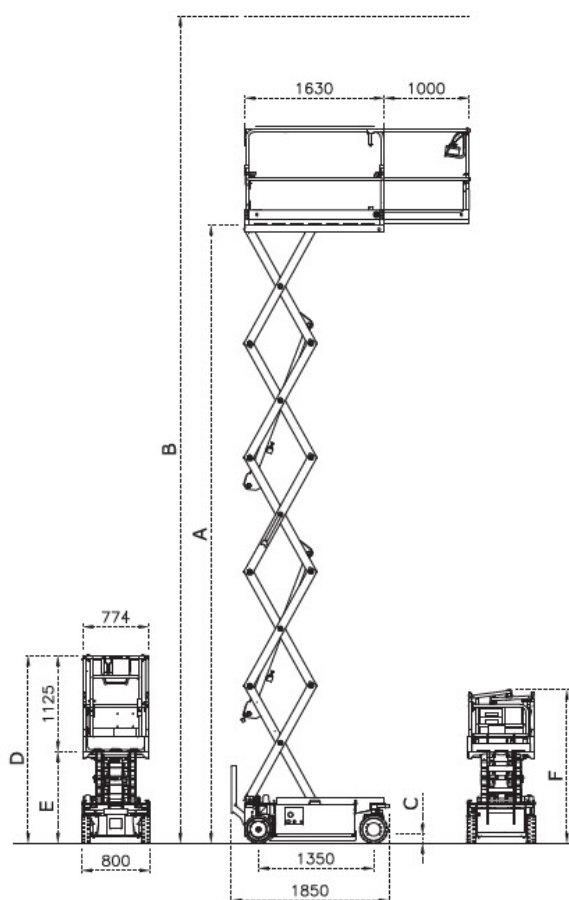

		IM 4680 AC		IM 5980 AC		IM 7380 AC	
		INTERNO	ESTERNO	INTERNO	ESTERNO	INTERNO	ESTERNO
Numero di forbici	n	3	3	4	4	5	5
(A) Altezza al piano	mt	4,6	4	5,8	4,4	7,2	5,4
(B) Altezza di lavoro	mt	6,6	6	7,8	6,4	9,2	7,4
(C) Pot-hole sollevato/abbassato	mm	90/22	90/22	90/22	90/22	90/22	90/22
(D) Altezza chiusa	mt	1,99	1,99	2,10	2,10	2,20	2,20
(E) Altezza da terra al piano	mt	0,87	0,87	0,97	0,97	1,10	1,10
(F) Altezza con ringhiere ribaltate	mt	1,6	1,6	1,7	1,7	1,8	1,8
Portata	kg	230	230	230	230	230	230

		IM 4680 AC		IM 5980 AC		IM 7380 AC	
		INTERNO	ESTERNO	INTERNO	ESTERNO	INTERNO	ESTERNO
Portata su estensione piattaforma	kg	230	130	230	130	230	130
Persone autorizzate	n	2	1	2	1	2	1
Motori trazione	V/Kw	24/2,4	24/2,4	24/2,4	24/2,4	24/2,4	24/2,4
Centralina idraulica	V/Kw	24/2,2	24/2,2	24/2,2	24/2,2	24/2,2	24/2,2
Batterie	V/Ah	24/170	24/170	24/170	24/170	24/170	24/170
Peso batterie	Kg	27	27	27	27	27	27
Caricabatterie	V/A	24/20	24/20	24/20	24/20	24/20	24/20
Capacità serbatoio olio	l	7	7	7	7	7	7
Velocità max trazione	km/h	4	4	4	4	4	4
Velocità di sicurezza	km/h	0,45	0,45	0,45	0,45	0,45	0,45
Pendenza superabile	%	25	25	25	25	25	25
Raggio interno sterzata	m	0	0	0	0	0	0
Raggio esterno sterzata	m	1,65	1,65	1,65	1,65	1,65	1,65
Dimensioni ruote	mm	325x100	325x100	325x100	325x100	325x100	325x100
Tipo ruote		Cushion	Cushion	Cushion	Cushion	Cushion	Cushion
Inclinazione max laterale/longitudinale	gradi	1,5/2,5	1,5/2,5	1,5/2,5	1,5/2,5	1,5/2,5	1,5/2,5
Peso	kg	1010	1010	1295	1295	1800	1800

EMILIANA SCALE s.r.l. unipersonale | p.iva 03181260369

Via della scienza, 19 - 41051 Castelnuovo Rangone MO | info@emilianascale.it | tel: 059 536.007 | fax: 059 536.965